



ET „ВАЛЕРА–Станислав Станилов“
ул. „Сава Силво“ № 66 вл.3
6000 Стара Загора
tel./fax +359 (0)42 638102; GSM +359 (0)878 836356 e-mail: vstanilova@abv.bg

ET VALERA–Stanislav Stanilov
66 Sava Silov Str., apt.3
6000 Stara Zagora, Bulgaria

VALERA

Translating & Interpreting Agency

Превод от английски език

ДЕКЛАРАЦИЯ ЗА СЪОТВЕТСТВИЕ НА ЕС



Тази декларация за съответствие се издава на пълната отговорност на производителя.

Име и адрес на производителя:
NINGBO TEVERUN TECHNOLOGY CO., LTD

ADD: WANHUA VILLAGE HENGJIE TOWN HAISHU NINGBO ZHEJIANG CHINA

Предмет на декларацията:

Продукт: ЕЛЕКТРИЧЕСКА ТРОТИНЕТКА
Модел: BLADE GT; BLADE MIN; TEVERUN MINI; TEVERUN FIGHTER

Тази декларация за съответствие се издава на пълната отговорност на производителя.

Предмет на декларацията: посочен по-горе

Предметът на декларацията, посочен по-горе, е в съответствие със следното законодателство за хармонизация на ЕС:

Директива относно машините	2006/42/EO	√
Директива за ниско напрежение	2014/35/EC	√
Директива за електромагнитна съвместимост	2014/30/EC	√
Директива за ограничението за употребата на определени опасни вещества (RoHS)	2011/65/EC	√

Продуктите са в съответствие със следните съответни хармонизирани стандарти:

- EN17128:2020
- EN ISO 12100:2010
- EN 60335-1: 2012+A11:2014+A13:2019+A14:2019+A2:2019+15: 2021
- EN 61000-6-3:2007
- EN IEC61000-6-1:2019
- EN 61000-4-2:2019

Подписано от името на: NINGBO TEVERUN TECHNOLOGY CO., LTD

Място и дата на издаване: с.Уанхуа, гр. Хенджи, област Хайшу, гр. Нинбо, провинция Дждзян (Китай)
1/12/2022

Подпис: печат на NINGBO TEVERUN TECHNOLOGY CO., LTD

Име и длъжност: Едуин Доу, ген. директор

Долуподписаният, удостоверявам верността на извършения от мен превод от английски на български език на приложения документ – декларация за съответствие. Преводът се състои от 1 страница.

Преводач:
Емил Стоянов Стоянов



TEVERUN FIGHTER

Ръководство на потребителя



Оригинален превод



TEVERUN

NINGBO TEVERUN TECHNOLOGY CO.,LTD.

Адрес: Xiwang Industry Zone,
Hengjie Town,
315181,Ningbo,China

E-mail: info@teverun.com

Сайт: www.teverun.com

СЪДЪРЖАНИЕ

Препоръки за безопасност	стр. 2
Конструкция на продукта	стр. 4
Наименование на частите	стр. 5
Начин на сгъване	стр. 6
Начин на разгъване	стр. 6
Заклучване на кормилото	стр. 6
Как да използвате TFT дисплея	стр. 7
Как да използвате зарядното устройство правилно	стр. 15
Препоръки за безопасност относно батерията	стр. 16
Препоръки за безопасност преди шофиране	стр. 17
Проверка и поддръжка	стр. 18
Важен списък за проверка	стр. 20

Преди да прочетете ръководството

DANGER - ОПАСНОСТ

WARNING - ПРЕДУПРЕЖДЕНИЕ

CAUTION - ВНИМАНИЕ



Ситуация, която ще доведе до сериозно нараняване.



Ситуация, която може да доведе до сериозно нараняване.



Ситуация, която може да доведе до средно или леко нараняване.

Това ръководство съдържа важна информация, която ще Ви помогне да използвате продукта безопасно.

Тези са степените на предупреждение в зависимост от степента на опасност.

⚠ CAUTION

1. Общи указания за безопасност и ограничения

По време на гаранционния период, можете да бъдете отговорни за всяка една злопука причина по някоя от следните причини!



1. Пазете се от вода!

Тротинетката и съставните ѝ части не са водоустойчиви. Не трябва да се допуска навлизането на вода в тротинетката.
* Не използвайте на път, който е мокър от дъжд, сняг, градушка.
*Ако миете или пръскате с вода електрически уреди това може да предизвика повреда или пожар.

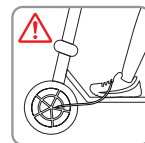

2. Пазете се от сгъваеми и въртящи се части

Ако части от тялото, като пръст или коса, попаднат при въртящите се или сгъваеми части на тротинетката, това може да доведе до тежки наранявания. Бъдете внимателни!



3. Без акробатични изпълнения

Забранени са превъртания и скокове, тъй като може да настъпят нежелани въздействия върху тротинетката, а в следствие на това неизправности и злополуки.



4. Шофирайте сами

Тротинетката е предназначена само за един възрастен и затова е забранено возенето на деца, бебета, както и качването на втори възрастен.



5. Не настройвайте сами

Не отваряйте и не настройвайте електрическите части (батерия, контролер и мотор).

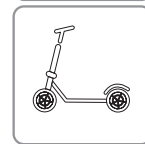

6. Забрана за управление

Забранено е управлението след употреба на алкохол и возене на товар.
Спазвайте Закона за движение по пътищата!

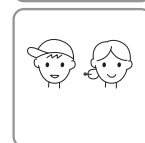

7. Младежи и начинаещи да се управляват с ниска скорост

Начинаещите, които не са свикнали да използват тротинетката, възрастните хора и други трябва да избягват висока скорост. Упражнявайте се на подходящо широко място.

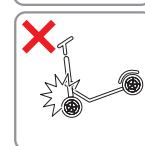

8. Не спирайте внезапно с предната спирачка

Ако има опасност от преобръщане, внезапното намаляване на скоростта трябва да се извърши безопасно. Не прилагайте необичайни похвати за спиране (спиране с крака).

- ТРОТИНЕТКАТА НЕ МОЖЕ ДА СЕ ИЗПОЛЗВА ОТ ЛИЦА ПОД 14 ГОДИНИ.



10. Не изкачвайте наклони и стъпала

Допустимият наклон за безопасно движение е различен за всяко превозно средство. Движението върху наклони, не отговарящи на спецификацията на тротинетката, може да предизвика повреда и неправилно функциониране.



11. Не вдигайте и носете сами

Вдигайте тротинетката с поне още един човек
Когато вдигате тротинетката внимавайте да не увредите гърба и коленете си.



10. Носете предпазна екипировка

Носете каска за цялото лице и останалата защитна екипировка (за коленете, лактите, ръцете, горната част на тялото).
Не управлявайте с чехли, на високи токчета и други неудобни обувки, които могат да попречат на безопасното управление.

2. Предпазни мерки при шофиране

1. Желателно е никога да се движите с тротинетката нощно време. Винаги носете каска и други предпазни средства за тялото. Движете се по безопасен начин.
2. Изберете подходящия за вас режим за движение. За да се справите безпроблемно с внезапни ситуации, движете се винаги с ръка върху спирачката.
3. Когато завивате наляво/надясно, намалете скоростта, за да избегнете опасността от преобръщане или подхлъзване, след което бавно завийте безопасно.
4. Слизайте от тротинетката само след пълното ѝ спиране в неподвижно положение.
5. Забранено е използването на места, които са хлъзгави, има много хора, върху стръмен наклон и неравен терен.
6. Когато пресичате пешеходна пътека, слезте от тротинетката за да осигурите безопасността на пешеходците.
7. Не се движете по начин, който застрашава другите участници в движението – животни, пешеходци, велосипедисти, мотоциклетисти, автомобилисти и др.
8. При преодоляване на „спящи полицаи“ и други препятствия на пътя, не забравяйте да намалите скоростта.
9. Когато намалявате скоростта или спирате, не спирате с крак, а използвайте спирачката.
10. Бъдете внимателни, тъй като съществува риск от изгаряния вследствие на топлината от мотора и спирачния диск.
11. Забранено е да управлявате като държите кормилото само с една ръка. Използвайте и двете си ръце през цялото време.
12. Не се движете със спуснатата степенка.

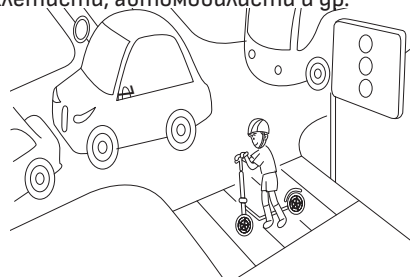

Конструкция на продукта

Размер на тротинетката

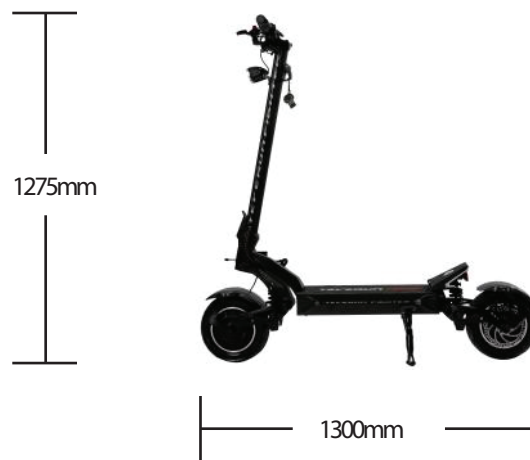

Кормило



Наименование на частите



05

Начин на разгъване



Начин на сгъване

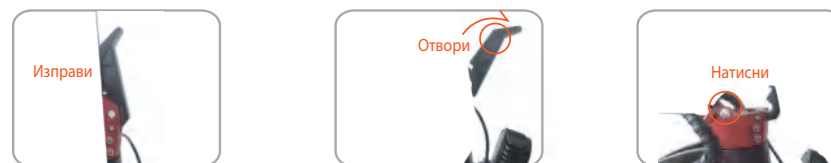

Заклучване на кормилото

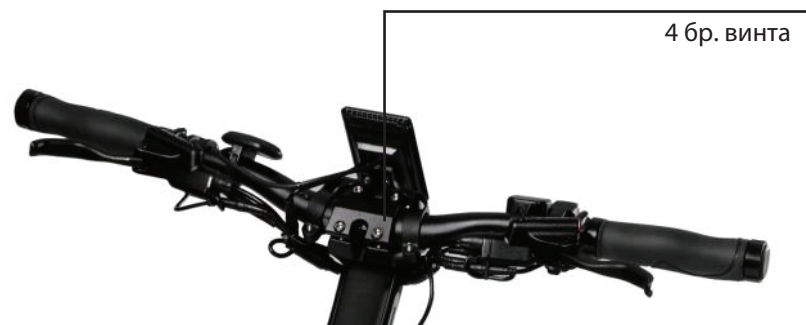

06

Как да използвате TFT дисплея



Въведение

- 5.1 Размери: Цветен 3,5-инчов TFT дисплей.
- 5.2 Режим "километър" или "миля": може да бъде зададен според желанието на потребителя.
- 5.3 Интелигентен индикатор за мощност: Той може да осигури стабилна индикация за мощност чрез алгоритъм за оптимизация. Мощността не се влияе от колебанията на двигателя при тръгване и спиране. Ако системата поддържа комуникация с батерията, ще се показва точният процент на мощността.

- 5.4 Регулиране на яркостта на подсветката на 5 нива: 1 е най-тъмното, 5 е най-светлото.
- 5.5 ECO (икономичен режим и нива 1-5: Настройка според нуждите.
- 5.6 Километраж: Общ пробег/Текущ пробег/ Часовник/ Време в движение.
- 5.7 Часовник: Вътрешна батерия – запазва данните при изключен дисплей
- 5.8 Мощност: Показва мощността в реално време, дигитален или аналогов.
- 5.9 Индикатор на кодовете на грешки.
- 5.10 Задаване ограничение на скоростта: може да се задава общо ограничение на скоростта и ограничение на предавките.
- 5.11 Задаване пределни нива на тока
- 5.12 USB порт за зареждане: за зареждане с ток 500mA/5V.
- 5.13 Обновяване на софтуера: Софтуерът може да се обновява чрез UART.
- 5.14 Функция за избиране броя на магнитните двойки, измерващи скоростта: може да се задава броя на измерващите магнитни двойки.
- 5.15 Настройка параметрите на нивата на ускорителя: задаване параметрите на нивата.

TFT дисплей икони

ИНФОРМАЦИЯ:

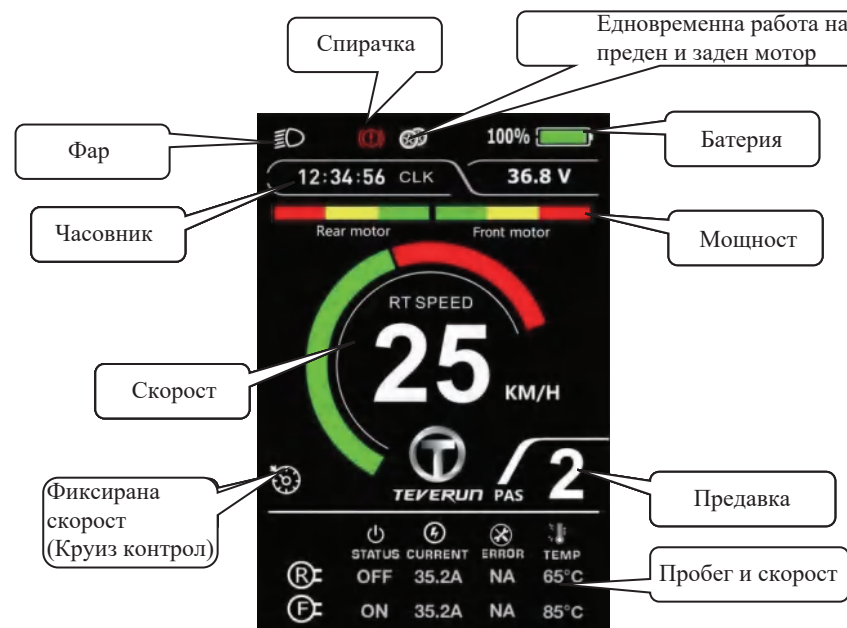

Status:

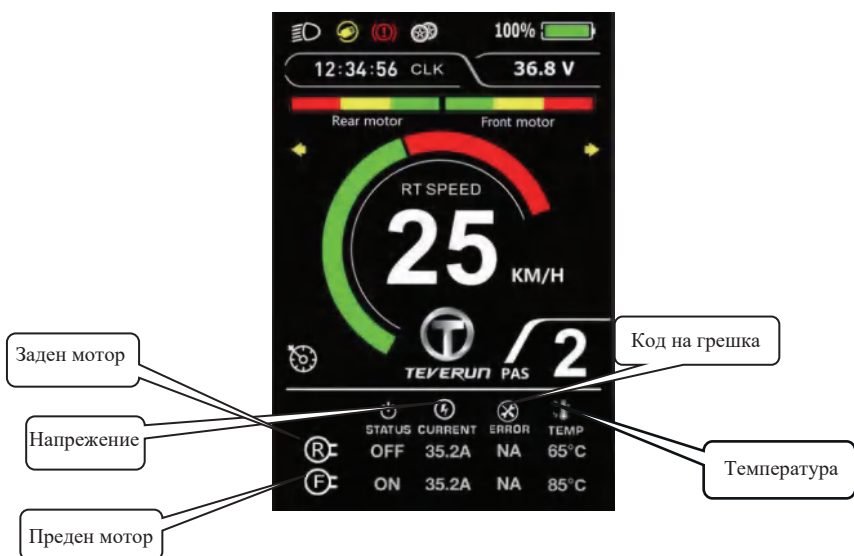

- 6.1 Интерфейс на екрана: Режимът по подразбиране е информационен. Щракнете върху бутона М, за да превключите режимите.
- 6.2 Скоростен модел: Средна/Максимална/RT Скорост
- 6.3 Индикация на светлините: когато фарът е включен, показва
- 6.4 Индикация за спирачките: когато спирачката е активирана, показва
- 6.5 Нивата на помощ могат да бъдат посочени.
- 6.6 Индикация на скоростта: Км/ч или М/ч
- 6.7 Информационен часовник
- 6.8 Индикация на напрежението в реално време.
- 6.9 Състояние на двигателя: ВКЛ./ИЗКЛ.
- 6.10 Кодът на грешка и неговото значение. За подробности, моля вижте следната таблица.
- 6.11 Показване на температурата в реално време

Код на грешката	Описание на грешката
“1” е изписано долу на дисплея	Грешка на мотора
“2” е изписано долу на дисплея	Грешка HALL сензор
“4” е изписано долу на дисплея	Грешка в кормилната уредба
“5” е изписано долу на дисплея	Защита от ниско напрежение
“6” е изписано долу на дисплея	Грешка контролер
“7” е изписано долу на дисплея	Комуникационна грешка
“8” е изписано долу на дисплея	Защита от прегряване

Функционални бутони



7.1 Включване / Изключване

Натиснете и задръжте натиснат бутона за включване в продължение на 1 секунда за да включите или изключите дисплея. Дисплеят ще се изключи автоматично, ако в течение на 10 минути не се извършват операции с дисплея или тротинетката не е в движение (интервалът може да се задава).

*Ако на дисплея е зададена парола за включване, при включване трябва да се въведе правилната парола.

7.2 Избиране на предавка:

Краткото натискане на бутони + / - променя нивото на ускорителя. Възможният избор е ECO, 1, 2, 3, 4 и 5.

7.3 Смяна на режима на дисплея и осветлението:

Натиснете и задръжте натиснат бутон + в продължение на 1 секунда, за да намалите яркостта на подсветката и включване на фара (задейства се контролера). В същото време се извършва превключване на дневен/нощен режим. Отново натиснете и задръжте натиснат бутон + в продължение на 1 секунда – фарът се изключва и се извършва превключване на дневен/нощен режим.

*Яркостта на подсветката има 5 нива и потребителят може да я настройва според нуждите си.

7.4 Изчистване на данни:

Натиснете едновременно бутони +/- и задръжте в продължение на 1 секунда за нулиране на временните данни, вкл. Средна скорост/Макс. скорост/Текущ пробег/Време.

*Тези временни данни не се изтриват при изключването на дисплея.

Настройка на менюто

При включен дисплей натиснете два пъти бутон M (с интервал не по-голям от 0,3 секунди), системата влиза в режим настройка параметрите на менюто. Натиснете отново два пъти бутон M за излизане от режим на настройка (с интервал не по-голям от 0,3 секунди). В режим настройка на MENU натиснете бутона M, за да потвърдите, и POWER, за да отмените. Натиснете бутона UP (+) или DOWN (-), за да изберете параметрите за настройка. Натиснете бутона M, параметърът, който трябва да се зададе, ще мига. Ако искате да настроите съответните параметри, натиснете UP или DOWN. След това натиснете M, за да запазите, и натиснете POWER или EXIT за да се върнете към главното меню. Натиснете два пъти последователно бутона M или изберете EXIT за да излезете от менюто.

Меню на настройките

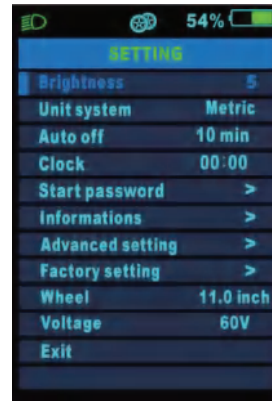

8.1 Яркост (Brightness): Натиснете бутона M за да влезете в режим настройка на менюто. Регулирайте яркостта 1-5 чрез натискане бутони UP/DOWN, като 1 е най-ниското, 5 най-високото ниво.

Натиснете M за да потвърдите и да се върнете в главното меню.

8.2 Мерни единици: Метрични/Империялски

8.3 Авт. изключване: Натиснете бутони +/- за настройка на времето за автоматично изключване. Възможните настройки са 1, 2, 3, 4, 5, 6, 7, 8, 9, 10 минути до изключването, като фабричната настройка е 10 минути.

Натиснете M за да потвърдите или POWER за да анулирате настройките.

8.4 Часовник: Натиснете бутона M, за да влезете в менюто за настройка на часовника. Натиснете бутони UP/DOWN (+/-), за да зададете час/минути (Hour/Min). Натиснете M за да потвърдите или POWER за да анулирате настройките. След настройка на параметрите натиснете M за да потвърждаване и връщане в главното меню.

8.5 Стартиране и настройка на парола (Start password): Натиснете бутон M за да влезете в менюто за задаване на парола. Изберете ON/OFF за да стартирате или да изключите паролата. Изберете Reset the Password (Нулиране на паролата), за да влезете в менюто за задаване на нова парола.. Изберете Back или натиснете бутон POWER за да се върнете в главното меню. Паролата по подразбиране е "0000".

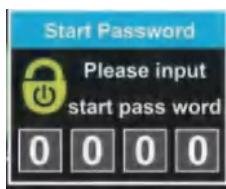

Въвеждане на парола

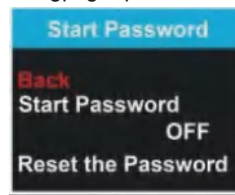

Избиране

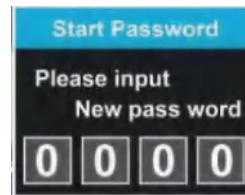

Въвеждане на нова парола

8.6 Информация (Information): Натиснете бутон M и изберете Information, за да влезете в меню информация. Показва се информация за режима на скоростта и режима на километража. След като приключите с настройките, натиснете бутон M или POWER за връщане в главното меню. При включен дисплей натиснете два пъти бутон M (с интервал не по-голям от 0,3 секунди), системата влиза в режим настройка параметрите на менюто. Натиснете отново два пъти бутон M за излизане от режим на настройка (с интервал не по-голям от 0,3 секунди). В режим настройка на MENU натиснете бутона M, за да потвърдите, и POWER, за да отмените. Натиснете бутона UP (+) или DOWN (-), за да изберете параметрите за настройка. Натиснете бутона M, параметърът, който трябва да се зададе, ще мига. Ако искате да настроите съответните параметри, натиснете UP или DOWN. След това натиснете M, за да запазите, и натиснете POWER или EXIT за да се върнете към главното меню. Натиснете два пъти последователно бутона M или изберете EXIT за да излезете от менюто.

Information	
AVG Speed	10.5km/h
Max Speed	65.7km/h
Trip	123.8km
ODO	5832km
Hardware version	2.0
Software version	1.1
Exit	

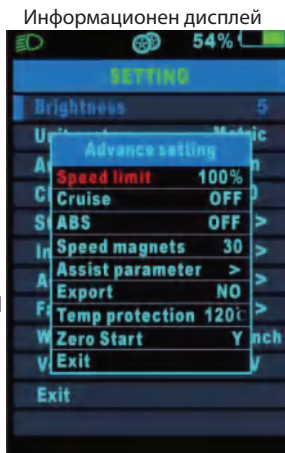

Информационен дисплей

8.7 Разширени настройки: Натиснете бутон M за да влезете в менюто разширени настройки. Паролата се настройва чрез натискане на бутони +/- . Въведете правилната парола, за да влезете в подменюто на разширените настройки. Паролата е четирицифрен ПИН код, а паролата по подразбиране (фабрична настройка) е "2112". Вкарайте съответната парола за да влезете в менюто на разширените настройки и паролата за включване. Опциите и функциите са, както следва:

☆Speed limit→**% Ограничение на скоростта

☆Cruise→OFF/AUTO/MANUAL

☆ABS ON/OFF

☆Стойност на магнитната двойка1~88

☆Параметри на подпомагане:

Assist1/ Assist2/ Assist3/ Assist4/ Assist5 периметрите могат да бъдат нагласени.

ASSIST 1	
Speed limit	20%
EABS level	1
F start level	1
R start level	1
F current	15
R current	15
Exit	

Speed limit: 1-100%

EABS level: 1-5

F start level: 1-5

R start level: 1-5

F current is limited

R current is limited

☆Export→NO/YES. Когато е избрано YES, скоростта е ограничена до 25% и стартирането не е нулево (необходима е известна начална скорост за стартиране).

☆Temp protection: 80-155°C Температурна защита

☆Zero start→N/Y Нулев старт

☆Изберете Exit или POWER за да се върнете в главното меню/

8.8 Фабрична настройка: Влезте в меню Factory setting.
Изберете YES за да възстановите фабричните настройки на всички параметри.

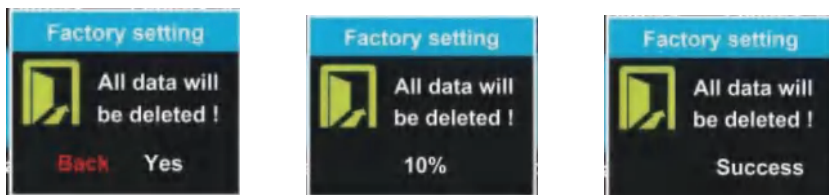

Фабрични настройки

8.9 Гуми: Натиснете бутони +/- за да промените настройката на диаметъра на гумите. Възможните избираеми диаметри са от 8 до 14 инча. Неправилният избор на диаметъра на гумите може да доведе до необичайна скорост. Натиснете бутон M, за да потвърдите настройката, или бутон POWER, за да отмените текущата настройка.

8.10 Волтаж:
Система на захранване : 48v/60v/72v

8.11 Изход

Инструкция на сглобяване

9.1 Спазвайте необходимия въртящ момент на винта. Повреди, причинени от прекомерен въртящ момент, не се покриват от гаранцията.

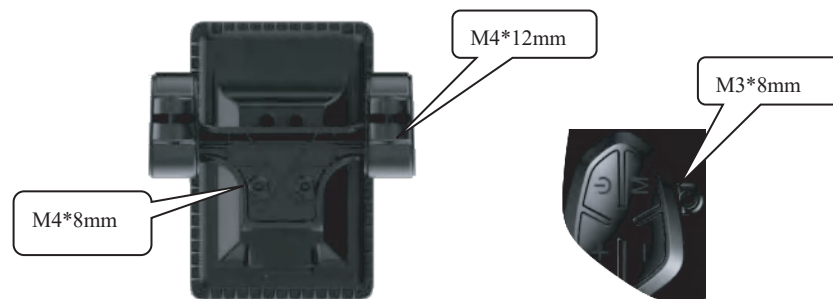

9.1 Скобите са подходящи за 3 размера кормила: 31,8 mm, 25,4 mm, 22,2 mm. Клиентите могат да избират според собствените си изисквания. Кормилото с размери 25,4 mm и 22,2 mm трябва да се монтира със съответните адаптерни пръстени.



Монтаж на уплътнение

Как да използвате зарядното у-во правилно

1) Основен начин на зареждане

1. Отворете капачката на контакта на зарядното устройство, свържете с конектора на зарядното устройство и свържете към захранващата мрежа.



3 пинова букса

2. Индикатор зареждане

- Червено: Зарежда се
- Зелено: Заредена







3. Капачката на контакта на зарядното устройство трябва да е затворена, когато управлявате тротинетката и при съхранение
4. При свързване към контакта на зарядното устройство може да се появят метални искри поради разлика в напрежението, но това е нормално.

2) Основни методи на зареждане

* Неизправно зарядно устройство и необичайни условия могат да причинят токов удар и пожар.

Запознайте се предварително с изискванията за правилната употреба и предотвратете инциденти, свързани с безопасността.

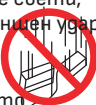
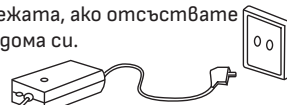
<p>1. Производителите и продавачите не носят отговорност за проблеми, произтичащи от разглобяване и изменението на конструкцията, използване на други зарядни у-ва.</p> 	<p>2. Забранява се използването на зарядното у-во на места с висока влажност, топлина, запалими материали, в затворени пространства и там, където няма вентилация, например в автомобил.</p> 
<p>3. Зарядното у-во не е водостойчиво и трябва да се съхранява така, че да се предотврати навлизането на влага.</p> 	<p>4. Децата и домашните любимци не трябва да се доближават до зарядното у-во, когато влязат в контакт с него, тъй като могат да предизвикат токов удар.</p> 
<p>5. Ако лампата на зарядното у-во не свети, зарядното у-во падне, при силен външен удар, зарежда се много дълго време или покритието на кабела е повреден, незабавно прекратете използването му и се свържете със сервизен център.</p> 	<p>6. Зарядното устройство не трябва да бъде в ел. мрежата, ако отсъствате дълго време от дома си.</p> 

7. Използвайте само оригинално зарядно устройство.

8. Не вкарвайте проводници в порта за зареждане.



9. Не докосвайте щепсела в продължение на около 10 секунди, след като сте изключили зарядното устройство от контакта. Съществува риск от токов удар от мигновено разреждане.

10. Не изваждайте накрайника по време на зареждане. В противен случай ще заредите вътрешната верига на зарядното у-во и да предизвикате неизправност.

11. Не използвайте тротинетката по време на зареждане

12. Зарядните накрайници трябва да са здраво свързани по време на зареждане и не трябва да се използват, ако са корозирали и повредени.

13. Когато разединявате зарядното устройство от тротинетката, безопасно е да държите накрайника, а не проводника.

14. Зарядното у-во трябва да се откачи от тротинетката след приключване на зареждането. Зарядното у-во трябва да бъде изключено, ако не се използва за няколко дни, тъй като съществува риск от презареждане при зареждане за повече от времето, посочено в спецификацията на тротинетката.

Препоръки за безопасност относно батерията

1) **Внимание:** Литиевите батерии трябва да се пазят от деца и домашни любимци.

2) **Показатели за експлоатация:**

1. Литиевата батерия се влияе от външната температура. През зимата, когато температурите са ниски, работата на батерията може временно да се влоши и пробегът и мощността да намаляят.

2. Литиевата батерия се характеризира с това, че при зареждане или разреждане 300 или повече пъти експлоатационните показатели се намалява с повече от 15%. Ако след дълга употреба батерията се разрежда бързо, трябва да се замени с нова.

3) **Зареждане:**

1. Литиевата батерия трябва да се зарежда само с оригинално зарядно у-во, предоставено от производителя на батерията. Всички неизправности, причинени от използването на батерията и на зарядно у-во, не се покриват от производителя.

2. Зареждането на литиевата батерия с неоригинално зарядно у-во може да предизвика неизправност или пожар.

3. Литиевата батерия трябва да се зарежда на добре проветрено, сухо място, а около зарядното у-во не трябва да има запалими материали.

4. Литиевата батерия трябва да се зарежда при температура 0 – 45°C и да се разрежда при температура -10 – 60°C. Разрежданата батерия трябва да се зарежда при температура 0 – 50°C и да се разрежда при температура -20 – 75°C. Зареждането и разреждането при температура извън този диапазон може да доведе до неизправност, пожар или експлозия.

5. В случай на преместване от студена в топла среда, заредете батерията след 1 – 2 ч. Това се прави, за да се предотврати появата на конденз във вътрешността поради температурната разлика.

4) **Съхранение:**

1. Литиевите батерии трябва да се пазят от сняг, дъжд и пряка слънчева светлина. Не трябва да се съхраняват и зареждат в багажник и в много топло помещение. Изберете сухо място и съхранявайте при стайна температура (10 – 20 °C).

2. Когато съхранявате за повече от 3 месеца, заредете батерията до 70 – 80% (не на пълен заряд).

5) **Неизправности и безопасност:**

1. Литиевата батерия не трябва да се използва, ако е повредена, има теч, кисела миризма, деформация на външния вид и др. Обърнете се към търговския център, откъдето сте закупили тротинетката, за да получите техническа поддръжка и сервиз. Ако в тротинетката с литиева батерия се установи прегряване, дим или запалване, незабавно спрете зареждането и използването, преместете тротинетката на открито възможно най-скоро и след това използвайте пожарогасител, за да потушите пламъците. В никакъв случай не пръскайте с вода и не потапяйте тротинетката във вода, тъй като това може да предизвика по-голяма опасност. Литиевата батерия има много висока енергийна плътност, така че ако зареждате батерията дълго време и при евентуално късо съединение, изтичане и др. неизправност, може да предизвика запалване. За това трябва да избягвате зареждане без надзор, за да избегнете риска от неочакван пожар.

6) **Неправилна употреба:** Ако литиевата батерия е свързана накъсо, поляриността е променена или е била ударена, може да възникне неизправност или пожар. Ако смятате, че върху батерията е оказано въздействие, трябва да спрете да я зареждате и използвате и да посетите най-близкия сервизен център за проверка.

7) **Контакт с вода:** Трябва да се вземат всички мерки за да се предотврати попадането на вода в батерия имариск от пожар или токов удар, ако зарядното у-во е свързано при наличие на влага.

8) **Внимание:** Разкачете батерията от основния модул, освен при презареждане и повторно инсталиране. Не използвайте за други цели.

9) **Изхвърляне:** Литиевата батерия се предава за изхвърляне в мястото, откъдето е направена покупката или в сервизен център. Плюсът и минусът не трябва да се свързват накъсо.

Изхвърля се като промишлен отпадък.



Забранено е разглобяването на батерията
При разглобяване, изменение на конструкцията
и ремонт гаранцията отпада

Препоръки за безопасност преди шофиране

Проверка ускорител и кормило

Задействайте лоста на ускорителя около 2 – 3 пъти за да проверите дали се връща в изходно положение.

Прекалено силното задействане на лоста може да предизвика неизправност поради повреда на вътрешните части.

Преди употреба проверете кормилото за свободно движение.



Проверка спично жило и апарат

Спирачната сила е достатъчна, за да се провери работното състояние.

При значително намалена спирачна сила вземете необходимите мерки.

Проверете за износване на спирачната накладка, разхлабено или повредено жило, и за теч, ако спирачките са хидравлични.

Ако има необичаен шум по време на работа, проверете за скъсване, износване и деформация на спирачното жило.

Проверете дали болтовете и гайките на закрепващите части на спирачката не са разхлабени и дали дискът не е деформиран или износен.



Проверка налягането и целостта на гумите

Проверете предните и задните гуми за износване и пробиване.

Проверете стойността, маркирана върху повърхността на гумата.

Когато налягането на въздуха е намалено, възможността за пробиване се увеличава, затова проверявайте често.

Прецените кога е необходима подмяна, като наблюдавате външния вид на гумата като например повреда на гумата, неравномерно износване.

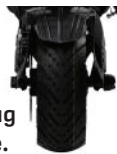

Проверка на механизма на сгъване и кормилна тръба

Проверете дали болтовете и гайките на всички части на тротинетката са затегнати и не могат да се разхлабят.

Проверете състоянието на закрепване и хлабината на сгъваемите и фиксиращите части на механизмите за разгъване.



При наличие на тези фактори – НЕ ШОФИРАЙТЕ

Ако по време на управление на тротинетката настъпи някоя от следните ситуации, незабавно спрете и се свържете с най-близкия сервизен център за предприемане на подходящи мерки. Ако предоставите снимки и видеоклипове за поставяне на точна диагностика, можете да получите професионална консултация

⚠ DANGER

- Поява на дим, запалване, кисела миризма
- Необичайно загряване на двигателя
- При дъжд и намокряне на тротинетка
- Индикация на грешка спирачки
- Движението ви се струва неразумно
- Поява на съобщения за грешка
- Лостът на ускорителя не се връща
- Когато батерията не се зарежда напълно и се скъсява пробега след пълно зареждане
- Чува се необичаен шум

Проверка и поддръжка

Поддръжка и автодиагностика

Електрическото оборудване може да се повреди поради различни фактори. Продължителността на живота на всяка съставна част е в зависимост от начина на управление и околната среда.

Използването на части след изтичането на експлоатационния им живот, може да причини пътни произшествия. Желателно е да се следи остаряването на части и предварително да се предприемат мерки за предотвратяване на произшествие, свързани с безопасността.

Следене срока за подмяна на консумативите

Компонентите и частите на окачването на шарнирния блок, гумите, колелата, лагерите, дисковете, спирачните накладки, жилата и сгъваемите части, различните скоби и други консумативни части, изискват периодична проверка, трябва винаги да се проверяват.

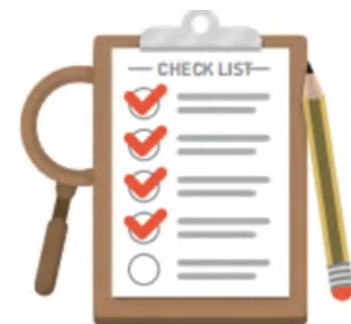

Проверка за външни повреди, предизвикани от въздействието на околната среда



- ① Заменете частите, които могат да бъдат повредени от околната среда, в която се движи тротинетката, като деформация на частите или малки пукнатини, дължащи се на натиск.
- ② Ако тротинетката е изложена на силна слънчева светлина за дълго време, може да настъпи промяна на цвета.
- ③ В случай на скокове, леки удари, като например от завъртане, сблъсък и др. при движение – често или за дълго време при лошо състояние на пътя или при движение в продължение на хиляди километри и повече, може да настъпи феномена разрушаване от умора на материала. Затова е необходимо да се следи графика за подмяна на частите, за да се извършва необходимата замяна с цел повишаване на безопасността.
- ④ Разрушаването от умора и частите за поддръжката може да се различават от примерните условия в зависимост от средата на движение и начина на използване на тротинетката. Също така, проверявайте по всяко време и останалите части за проява на нехарактерни признаци.

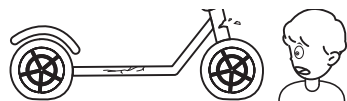

Важен списък за проверка

Възможно е да се появят вибрации на метала, дължащи се на вибрациите на двигателя и на спирачвия диск и накладките по време на движение. (Около 15 ~ 30 км, различно за всеки продукт)

Това е явление, при което всички въртящи се части (при вентилатори, автомобили, кораби и др.) вибрират с определена честота на въртене (об/мин), а не самият продукт.

Въпреки това, ако непрекъснатият шум или шумът от метала е голям, има вероятност дискът да се огъне и деформира.

Да се има предвид, че след като тротинетката е била в движение, съществува риск от изгаряне поради топлината от страна на двигателя и спирачката (особено диска).

Възможно е болтовете на двигателя, джантата и вала на двигателя да се разхлабят поради функцията ABS.

За проверка и ремонт свалете страничния капак и го прикрепете с стандартния болт. При затягането внимателно свалете капака на кабелите. Болтове, различни от стандартните болтове (дълги болтове) могат да причинят сериозни повреди на корпуса на батерията (клетките на батерията), което може да доведе до пожар или инциденти, свързани с безопасността.

Сгъваемите части и съединенията, при които възниква движение поради характеристиките на продукта, могат да повредят повърхността или боята на повърхността по време на употреба, особено при неправилна експлоатация.

Когато проверявате тротинетката, дръжте двете колела далеч от земята и работете на обезопасено работно място.

FIGHTER ELEVEN	FIGHTER ELEVEN	FIGHTER ELEVEN+
Размер гуми (инч)	90/65-6,5 безкамерна с гел	90/65-6,5 безкамерна с гел
Редовна мощност на мотора (W)	1600W*2	1600W*2
Пикова мощност на мотора (W)	2500W*2	2500W*2
Макс. скорост	25KM/H	25KM/H
Изкачване наклони	>30°	>30°
Макс. пробег	80KM	120KM
Спирачка	хидравлична дискова	хидравлична дискова
Батерия	60V 26AH chinese cell 18650	60V 35AH LG/samsung 21700cell
Дисплей	TFT 3.5inch	TFT 3.5inch
Заклучване	NFC/APP	NFC/APP
Окачване	Пружинно окачване	Регулируемо хидравлично окачване
Демпфер	Включен	Включен
Контролер	35-40A x2	35-40A x2
Зарядно у-во	67.2V 2A	67.2V 2A
Изработен от	Алуминий/стомана	Алуминий/стомана
Разгънат размер(mm)	L1350/H1280/W650	L1350/H1280/W650
Сгънат размер(mm)	L1350/H580/W240	L1350/H580/W240
Опаковка размер(mm)	L1380/H620/W315	L1380/H620/W315
Нетно тегло	36KG	36KG
Брутно тегло	44KG	44KG

FIGHTER TEN	FIGHTER TEN	FIGHTER TEN+
Размер гуми (инч)	80/65-6,5 широка надуваема	80/65-6,5 широка надуваема
Редовна мощност (W)	1200W*2	1200W*2
Пикова мощност (W)	2000W*2	2000W*2
Макс. скорост	25KM/H	25KM/H
Макс. пробег	80KM	120KM
Спирачка	хидравлична дискова	хидравлична дискова
E-ABS датчик	Включен	Включен
Батерия	60V 26AH chinese cell 18650	60V 35AH LG/samsung 21700cell
Дисплей	TFT 3.5inch	TFT 3.5inch
Заклучване	NFC/APP	NFC/APP
Окачване	Пружинно окачване	Регулируемо хидравлично окачване
Демпфер	Включен	Включен
Контролер	Sine Wave 30AX2	Sine Wave 30AX2
Зарядно у-во	67.2V 2A	67.2V 2A
Изработен от	Алуминий/стомана	Алуминий/стомана
Разгънат размер(mm)	L1350/H1280/W650	L1350/H1280/W650
Сгънат размер(mm)	L1350/H580/W240	L1350/H580/W240
Опаковка размер(mm)	L1380/H620/W315	L1380/H620/W315
Нетно тегло	35kg	35kg
Брутно тегло	45kg	45kg